

**CHNT**

Empower the World



**Преобразователь частоты NVF2G-S**

# О компании

CHINT – ведущий мировой поставщик интеллектуальных решений в области производства и распределения электроэнергии.

Основанная в 1984 году компания CHINT является ведущим мировым поставщиком интеллектуальных решений в области производства и распределения электроэнергии.

Компания активно развивает свое присутствие в промышленных секторах «4+1», включая секторы интеллектуальной электроники, природосберегающей возобновляемой энергии, управления и автоматизации производства, интеллектуальных жилых и промышленных помещений, что позволяет сформировать полноценную промышленную цепочку «производства, распределения, продажи и потребления энергии».





# Содержание

---

## Преобразователь частоты NVF2G-S



### NVF2G-S

Описание .....	3
Структура условного обозначения .....	2
Области применения .....	3
Технические характеристики .....	4
Рекомендации по выбору модели .....	5
Схема подключений NVF2G .....	6
Силовые подключения .....	7
Подключения цепей управления .....	7
Габаритные размеры и масса .....	8
Дополнительное оборудование .....	11

---

# NVF2G-S

## Преобразователь частоты

### Описание

Серия NVF2G-S в основном используется для регулирования частоты вращения простых центробежных механизмов, таких как насосы, вентиляторы и компрессоры. В серии представлены две модификации - для легкого режима работы с перегрузкой 120% и для тяжелого режима с перегрузкой 150%.

Это простая и надежная серия преобразователей частоты мощностью до 400 кВт. Если требуется снижение гармонических искажений по току ниже 40%, то необходимо добавить входной дроссель. Максимальная длина моторного кабеля 100 м.

Встроенный ПИД-регулятор с режимом сна позволяет оптимизировать работу большинства центробежных механизмов.

Для компенсации просадки напряжения в ПЧ встроена функция кинетического буфера. Данная функция позволяет использовать генераторную энергию инерционного механизма для поддержания уровня напряжения на звене

Кроме того, есть возможность настроить защиту двигателя по перегрузке. Таким образом, можно согласовать номиналы преобразователя частоты и электрического двигателя и обеспечить более точную защиту по перегрузке.

Защита от потери нагрузки позволяет снизить выходную частоты до 7% или полностью остановить электродвигатель при обнаружении потери нагрузки, например при обрыве ленты конвейера или при сухом ходе насоса.



### Структура условного обозначения

NVF2G-S - X1 - X3 X4

Обозначение серии

Мощность двигателя, кВт

T – тяжелый режим, P – легкий режим

S – три фазы

D – одна фаза

2 – 230 В

4 – 380-480 В

#### Пример обозначения:

Преобразователь частоты NVF2G-7.5/TS4 - преобразователь частоты для тяжелого режима мощность 7,5 кВт

### Области применения

- ▶ Нагрузки с постоянный моментом сопротивления, такие как краны, лифты, центрифуги, экструдеры, воздуходувки, поршневые компрессоры
- ▶ Нагрузки с переменным моментом сопротивления, такие как центробежные насосы, вентиляторы, компрессоры

Оборудование, в составе которого могут использоваться изделия



Центробежные и осевые вентиляторы



Водяные и нефтяные насосы



Компрессоры



Системы кондиционирования



Ленточные конвейеры и упаковочное оборудование

## Технические характеристики

Название параметра		Значение
Входные номинальные характеристики	Номинальное напряжение	3 фазы 380-480 В, 3 фазы 230 В, 1 фаза 230 В
	Частота	50/60 Гц
	Диапазон напряжения	Трехфазное: 380 В (-15 %) - 480 В (+10 %)
	Диапазон частоты	47-63 Гц
Выходные номинальные характеристики	Напряжение	От нуля до номинального напряжения питания
	Выходная частота	0-600 Гц
	Перегрузочная способность	Тип Т: 150 % от номинального тока в течение 1 минуты, 180 % от номинального тока в течение 2 с. Тип Р: 120 % от номинального тока в течение 1 минуты, 150 % от номинального тока в течение 1 с.
Функции основных органов управления	Режим управления	Скалярное управление Векторное управление в открытом контуре (SVC)
	ШИМ	Пространственная векторная широтно-импульсная модуляция
	Пусковой крутящий момент	Векторное управление: 150 % номинального крутящего момента при управлении напряжением и частотой: 0,5 Гц
	Разрешение по частоте	Цифровая настройка: 0,01 Гц; аналоговая настройка: макс. частота × 0,5 %
	Повышение крутящего момента	Автоматическое усиление крутящего момента; ручное усиление крутящего момента
	Настройки кривой скалярного режима	Линейная кривая V/F Квадратичная кривая V/F (коэффициенты мощности 2,0, 1,7 и 1,2), Многоточечная кривая V/F
	Разгон и торможение	4 комбинации линейного задания времени разгона и торможения
	Автоматическое ограничение тока	Автоматическое ограничение тока во время работы для предотвращения частых отключений из-за перегрузок по току
Пользовательская функция	Толчковый режим	Диапазон частот толчкового режима: 0,10-600,00 Гц Время ускорения и торможения в толчковом режиме: 0,1-6500,0 с
	Цифровое задание скорости	Возможность работы на 16 скоростях путем комбинации цифровых входов
Характеристика периферийного интерфейса	Источник команды пуска	Панель управления, входы/выходы, промышленный протокол с возможностью переключения между источниками
	Цифровые входы	6 цифровых программируемых входов,
	Цифровой выход	1 цифровой выход, высокочастотный или с открытым коллектором
	Аналоговые входы	2 аналоговых входа с возможностью выбора сигнала по напряжению или по току (0/4-20 мА или 0-10 В)
	Аналоговые выходы	2 аналоговых выхода с возможностью выбора сигнала по напряжению или по току (0/4-20 мА или 0-10 В)
	Релейные выходы	2 релейных выхода, нагрузочная способность контактов NO 5A/NC 3A250V (AC)
	Интерфейс передачи данных	Modbus RTU RS485
LED панель управления	Светодиодный дисплей	На дисплее может отображаться более 20 разных параметров, в частности, заданная частота, выходная частота, выходное напряжение, выходной ток и т. д.
	Блокировка клавиш	Возможность полной или частичной блокировки
	Выбор функции	Возможность настройки функций для отдельных кнопок для защиты от несанкционированного использования
Функции защиты		Защита от пониженного и повышенного напряжения, защита от недогрузки и перегрузки по току, защита от перегрева, защита от опрокидывания, защита от потери фаз и другие функции защиты
Конструкция	Степень защиты	IP20
	Способ охлаждения	Воздушное с помощью осевого вентилятора постоянного тока
Способ монтажа		Настенный монтаж, фланцевый монтаж
КПД		При мощности не более 37 кВт ≥ 93 %; при мощности не менее 45 кВт ≥ 95 %
Рабочие условия		Температура окружающей среды: от -10 до +40 °С. При температурах в диапазоне от 40 до 50 °С вероятно снижение мощности. При повышении температуры на 1 С мощность уменьшается на 1 %. Относительная влажность: 5-90 %. Температура хранения: от -25 до + 55 °С.  При эксплуатации на высоте более 1000 м над уровнем моря при увеличении высоты на каждые 100 м мощность снижается на 1 %. Эксплуатация на высоте более 3000 м не допускается

## Рекомендации по выбору модели

Выбор преобразователя частоты осуществляется по номинальному току электродвигателя с учетом механической нагрузки на валу в продолжительном режиме работы. Иногда производится подбор по мощности, но это неверно. Разные производители ПЧ регламентирует разные токи для одинаковых мощностей, это обусловлено конструктивными особенностями аппаратной части. Обычно для тока и мощности ПЧ и электродвигателя характерно соотношение 2:1, т.е. если значение тока составляет около 30 А, то мощность будет 15 кВт. Это соотношение зависит от коэффициента мощности электродвигателя. Чем выше коэффициент мощности, тем более эффективным будет двигатель.

### Артикулы для заказа и технические характеристики ПЧ 3 фазы, 380 В

Модификация для тяжелого режима	Артикул	Модификация для легкого режима	Артикул	Мощность подключаемого двигателя, кВт	Выходной ток, А
NVF2G-1.5/TS4	639013	NVF2G-1.5/PS4	639012	1,5	3,7
NVF2G-2.2/TS4	639029	NVF2G-2.2/PS4	639028	2,2	5,0
NVF2G-3.7/TS4	639041	NVF2G-3.7/PS4	639040	3,7	8,5
NVF2G-5.5/TS4	639051	NVF2G-5.5/PS4	639050	5,5	12,2
NVF2G-7.5/TS4	639055	NVF2G-7.5/PS4	639054	7,5	16,2
NVF2G-11/TS4	639015	NVF2G-11/PS4	639014	11	24,6
NVF2G-15/TS4	639021	NVF2G-15/PS4	639020	15	31,4
NVF2G-18.5/TS4	639025	NVF2G-18.5/PS4	639024	18,5	37
NVF2G-22/TS4	639033	NVF2G-22/PS4	639032	22	45
NVF2G-30/TS4	639043	NVF2G-30/PS4	639042	30	60
NVF2G-37/TS4	639047	NVF2G-37/PS4	639046	37	75
NVF2G-45/TS4	639049	NVF2G-45/PS4	639048	45	90
NVF2G-55/TS4	639053	NVF2G-55/PS4	639052	55	110
NVF2G-75/TS4	639057	NVF2G-75/PS4	639056	75	150
NVF2G-90/TS4	639059	NVF2G-90/PS4	639058	90	176
NVF2G-110/TS4	639017	NVF2G-110/PS4	639016	110	210
NVF2G-132/TS4	639019	NVF2G-132/PS4	639018	132	253
NVF2G-160/TS4	639023	NVF2G-160/PS4	639022	160	300
NVF2G-185/TS4	639027	NVF2G-185/PS4	639026	185	340
NVF2G-200/TS4	639031	NVF2G-200/PS4	639030	200	380
NVF2G-220/TS4	639035	NVF2G-220/PS4	639034	220	420
NVF2G-245/TS4	639037	NVF2G-245/PS4	639036	245	470
NVF2G-280/TS4	639039	NVF2G-280/PS4	639038	280	520
NVF2G-315/TS4	639045	NVF2G-315/PS4	639044	315	600
NVF2G-355/TS4	218620	NVF2G-355/PS4		355	640
NVF2G-400/TS4	218621	NVF2G-400/PS4		400	690

### Опции

Наименование	Артикул
Комплект удаленного монтажа панели управления, 2 м	702993

# Схема подключений NVF2G

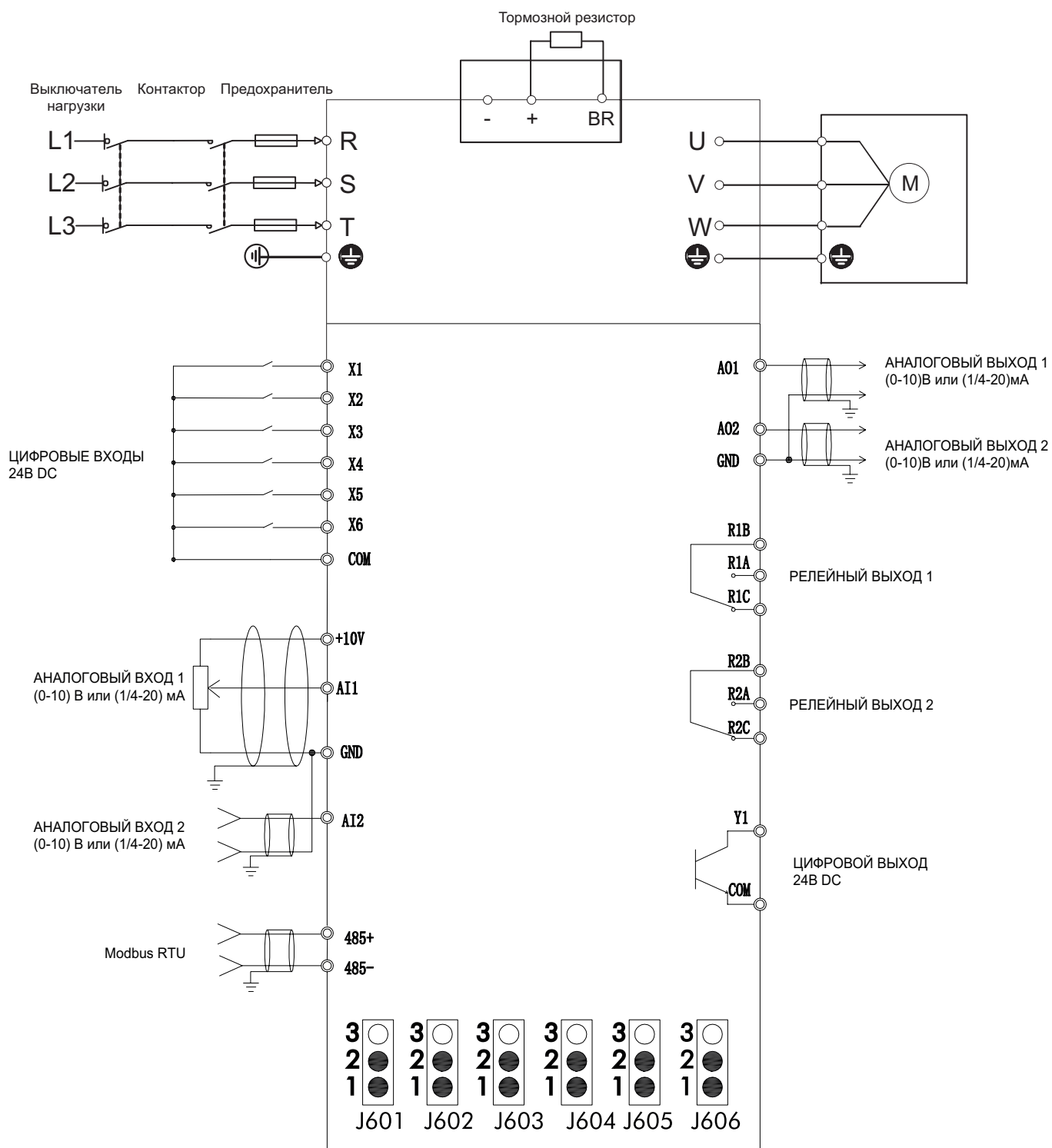

## Силовые подключения

Обозначение клеммы	Название клеммы	Функциональное описание
R, S, T	Подключение электрической сети	Трехфазное подключение электрической сети
U, V, W	Подключение электродвигателя	Трехфазное подключение электрического двигателя
⊕	Клемма заземления	Клемма защитного заземления PE
⊕, ⊖	Клеммы для подключения внешнего тормозного резистора	Клеммы для подключения внешнего тормозного резистора
⊕1, ⊖		
⊕1, ⊕2	Клемма подключения реактора постоянного тока	Клеммы для подключения внешнего реактора постоянного тока, при подключении реактора уберите заводскую перемычку
⊕1, ⊕8	Подключения тормозного резистора	Подключения тормозного резистора

## Подключения цепей управления

Функция	Клемма перемычки	Место и тип короткого замыкания	Описание
AI1	J601	1-2: V 2-3: I	V = диапазон напряжения аналогового входа от -10 до +10 В I = диапазон тока аналогового входа 0-20 мА или 4-20 мА
AI2	J602	1-2: V 2-3: I	
AO1	J603	1-2: V 2-3: I	V = диапазон напряжения аналогового выхода от -10 до +10 В I = диапазон тока аналогового выхода 0-20 мА или 4-20 мА
AO2	J604	1-2: V 2-3: I	
Сопротивление согласования клемм 485	J605	1-2: нет доступа 2-3: доступ	Согласующий резистор 4,7 кОм
Режим интерфейса X1-X6	J606	1-2: PNP 2-3: NPN	По умолчанию используется тип PNP

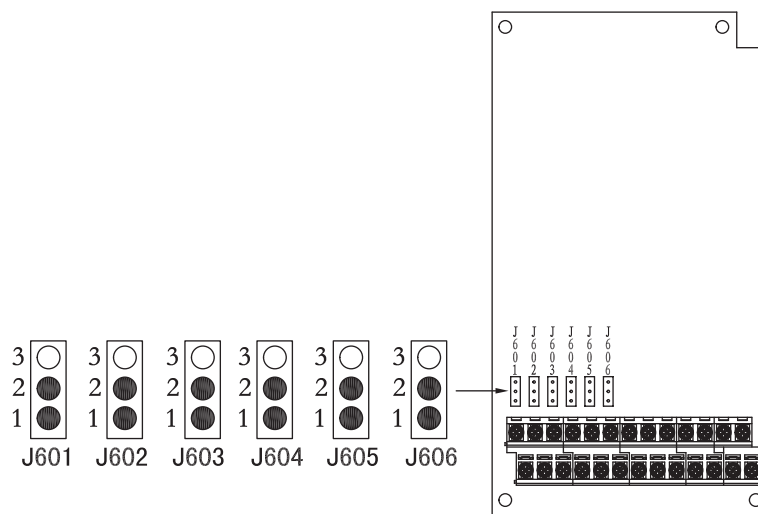

Категория	Клеммы	Наименование	Описание функции клеммы
Питание	+10 В	Источник питания +10 В	Внешний источник питания +10 В, максимальный выходной ток: 10 мА. Обычно используется в качестве питания внешнего потенциометра; диапазон сопротивления 4,7–10 кОм.
	GND	+10 В, заземление питания	
	+24 В	Источник питания +24 В	Питание +24 В обычно используется в качестве питания цифровых входов и выходов, а также внешних датчиков. Максимальный выходной ток: 50 мА.
	COM	Общая клемма питания +24 В	
Аналоговые входы	AI1	Аналоговый вход AI1	Диапазон входного напряжения: 0–10 В пост. тока. Диапазон входного тока: 0–20 или 4–20 мА, в зависимости от положения переключки J3. Входное сопротивление: 22 кОм для входного напряжения и 500 Ом для входного тока.
	AI2	Аналоговый вход AI2	Диапазон входного напряжения: 0–10 В пост. тока. Диапазон входного тока: 0–20 или 4–20 мА, в зависимости от положения переключки J5. Входное сопротивление: 22 кОм для входного напряжения, 500 или 250 Ом для входного тока в зависимости от положения переключки J6.
Аналоговый выход	AO1	Аналоговый выход	Выходное напряжение или выходной ток определяются положением переключек J10 и J11 на плате управления. Диапазон выходного напряжения: 0–10 В. Диапазон выходного тока: 0–20 мА или 4–20 мА.
	AO2	Аналоговый выход	
Протокол связи	485+	Интерфейс связи RS485	Стандартный интерфейс связи RS485. Для подключения используйте витую пару или экранированный кабель.
	485–		
Цифровые входы	X1	Цифровой вход 1	NPN или PNP логика. Входное сопротивление: 1,39 кОм. Диапазон напряжения: 18–30 В. Конфигурируемый цифровой входы; список возможных функций см. в параметрах F5-00 - F5-03 соответственно.
	X2	Цифровой вход 2	
	X3	Цифровой вход 3	
	X4	Цифровой вход 4	
	X5	Цифровой вход 5	
	X6	Цифровой вход 6	
Цифровой выход	Y1-COM	Выход с открытым коллектором	Список возможных функций см. в параметре 6.01.
Релейные выходы	R1B-R1A	НО контакт	Конфигурируемый релейный выход; список возможных функций см. в параметре F6-02. Максимальная нагрузка: 5 А, 250 В (переменный ток); 1 А, 30 В (постоянный ток).
	R1B-R1C	НЗ контакт	
	R2B-R2A R2B-R2C	НО контакт	Конфигурируемый релейный выход; список возможных функций см. в параметре F6-03. Максимальная нагрузка: 5 А, 250 В (переменный ток); 1 А, 30 В (постоянный ток).
		НЗ контакт	

## Габаритные размеры и масса

NVF2G-S-1.5/PS4 ~ NVF2G-S-11/PS4

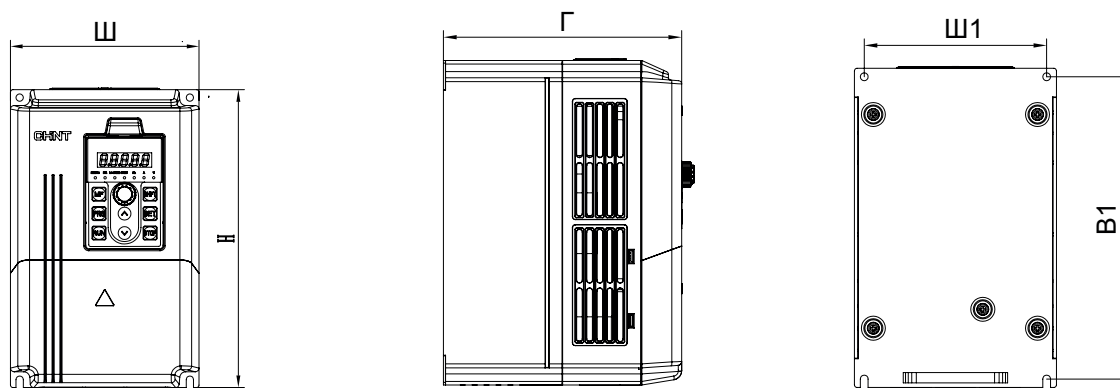

NVF2G-S ~ 11/TS4- NVF2G-S-30/PS4

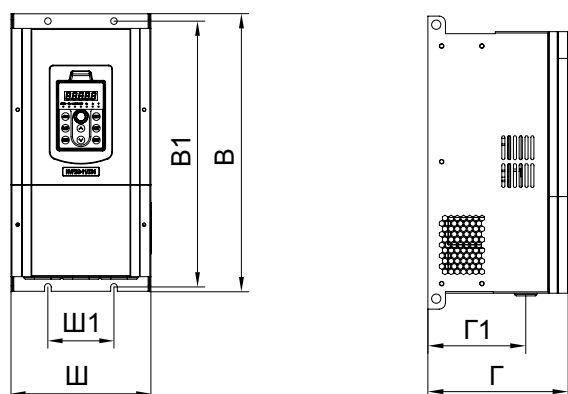

NVF2G-S-30/PS4- NVF2G-S-75/PS4

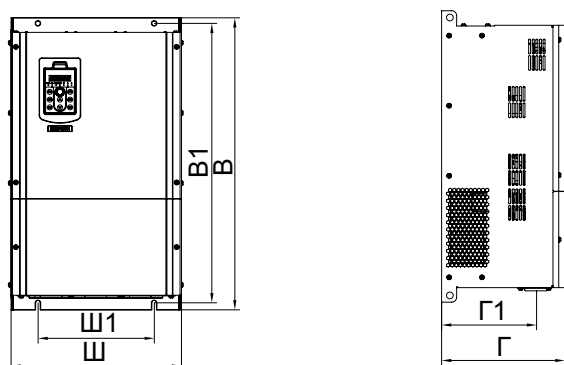

NVF2G-S-75/TS4~NVF2G-S-315/PS4

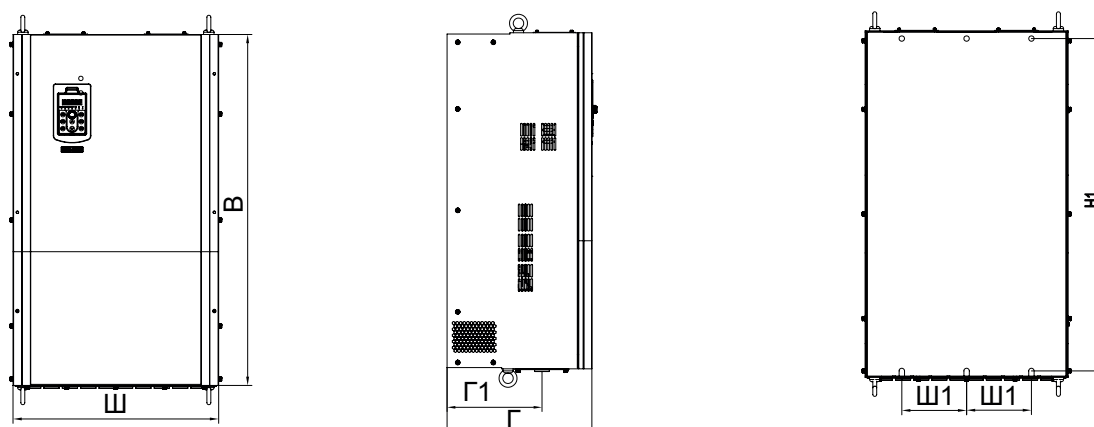

## NVF2G-S~315/TS4 ~-NVF2G-S-400/TS4

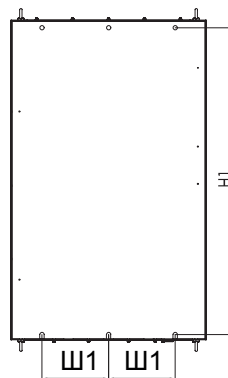
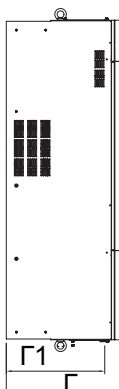
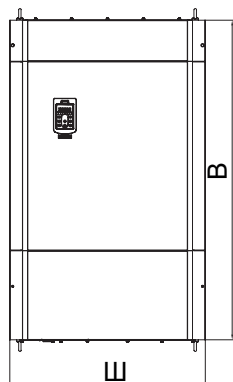

Модель	Типоразмер	Ш, мм	В, мм	Г, мм	Ш1, мм	В1, мм	Г, мм	Вес, кг
NVF2G-S-1.5/PS4	T1	118	187	173	107	175	110	2.4
NVF2G-S-1.5/TS4 (2.2/PS4)								
NVF2G-S-2.2/TS4 (3.7/PS4)								
NVF2G-S-3.7/TS4 (5.5/PS4)								
NVF2G-S-5.5/TS4 (7.5/PS4)								
NVF2G-S-7.5/TS4 (11/PS4)	T2	155	247	189	140	232	125	3.6
NVF2G-S-11/TS4 (15/PS4)								
NVF2G-S-15/TS4 (18.5/PS4)	T3	191	378	193	90	362	129	10.5
NVF2G-S-18.5/TS4 (22/PS4)								
NVF2G-S-22/TS4 (30/PS4)	T4	215	426	213	120	407	164	15
NVF2G-S-30/TS4 (37/PS4)								
NVF2G-S-37/TS4 (45/PS4)	T6	259	433	240	140	408	179	26
NVF2G-S-45/TS4 (55/PS4)								
NVF2G-S-55/TS4 (75/PS4)								
NVF2G-S-75/TS4 (90/PS4)	T7	352	603	257	240	577	197.5	34
NVF2G-S-90/TS4 (110/PS4)								
NVF2G-S-110/TS4 (132/PS4)	T8	406	631	272	126	600	224	58
NVF2G-S-132/TS4 (160/PS4)								
NVF2G-S-160/TS4 (185/PS4)	T9	470	807	352	150	769	226.5	108
NVF2G-S-185/TS4 (200/PS4)								
NVF2G-S-200/TS4 (220/PS4)								
NVF2G-S-220/TS4 (245/PS4)	T10	540	892	390	180	848	256	121
NVF2G-S-245/TS4 (280/PS4)								
NVF2G-S-280/TS4 (315/PS4)								
NVF2G-S-315/TS4(355/PS4)	T11	710	1020	386	250	978	284	171.5
NVF2G-S-355/TS4 (400/PS4)								
NVF2G-S-400/TS4								
NVF2G-S-315/TS4(355/PS4)	T11	734	1200	426	250	1152	313	280
NVF2G-S-355/TS4 (400/PS4)								
NVF2G-S-400/TS4								

## Дополнительное оборудование

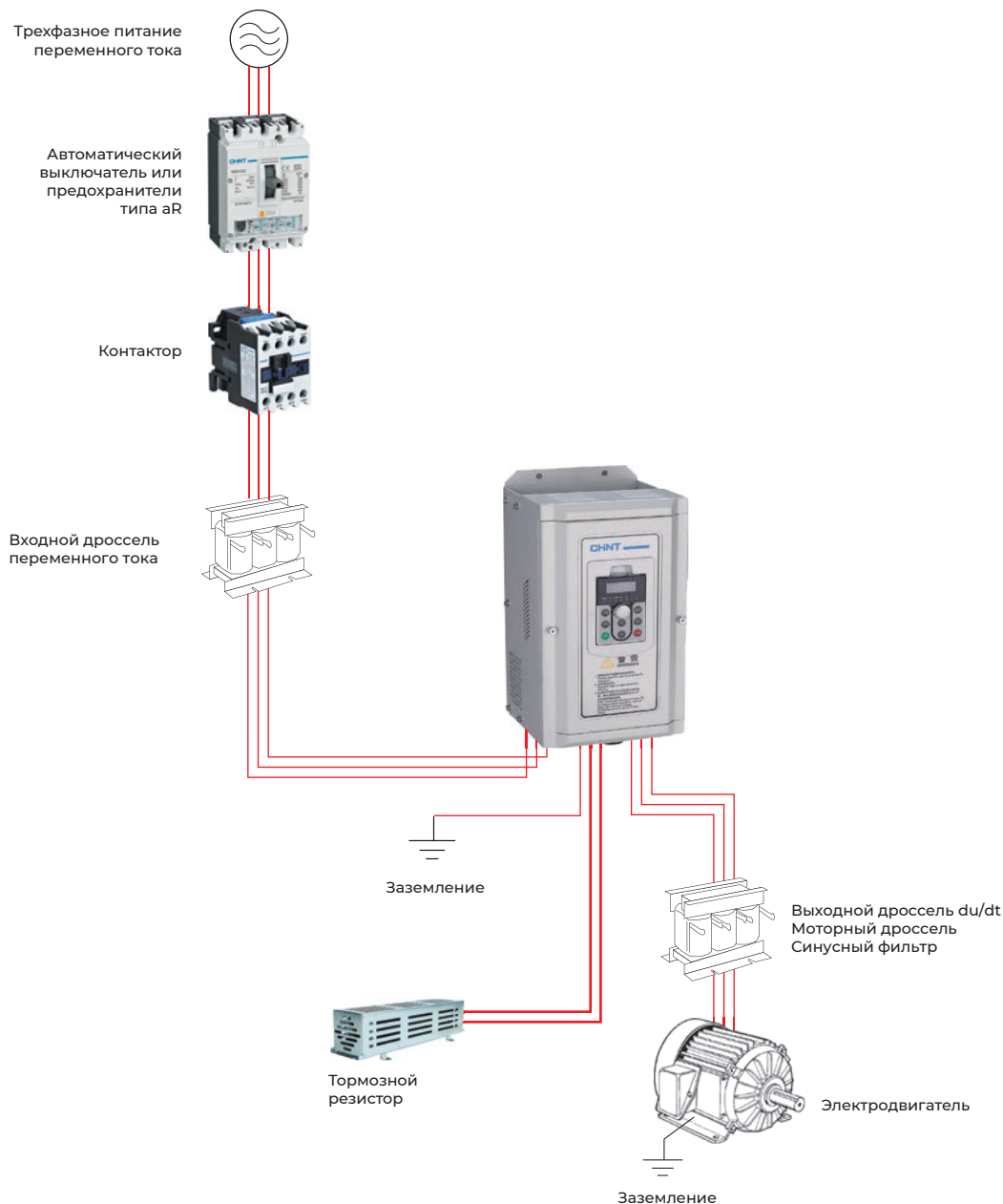

Наименование оборудования	Функции
Автоматический выключатель в питающей линии	Необходимо обеспечить защиту системы питания от короткого замыкания
Контактор	Контактор в питающей линии обычно используется для аварийного отключения преобразователя частоты. Нельзя использовать контактор в питающей линии для включения/выключения преобразователя частоты, поскольку это может повредить зарядную цепь звена постоянного тока.
Входной дроссель переменного тока	Входной дроссель переменного тока защищает сеть от высших гармоник, защищает преобразователь частоты от импульсных всплесков в сети и перекоса фаз входного напряжения, уменьшает скорость нарастания токов короткого замыкания в выходных цепях преобразователя частоты, повышает срок службы конденсатора в звене постоянного тока
Дроссель постоянного тока	Дроссель постоянного тока защищает сеть от высших гармоник, ограничивает пульсации в звене постоянного тока, уменьшает скорость нарастания токов короткого замыкания в выходных цепях преобразователя частоты, повышает срок службы конденсатора в звене постоянного тока
Выходной дроссель переменного тока, или du/dt	Повышает срок службы электродвигателя, ограничивает крутизну нарастания напряжения du/dt, подавляет ЭМС помехи
Моторный дроссель	Повышает срок службы электродвигателя, ограничивает крутизну нарастания напряжения du/dt, подавляет ЭМС помехи, уменьшает амплитуду перенапряжений на клеммах двигателя, снижает уровня шума электродвигателя
Тормозной прерыватель	Используется для подключения тормозного резистора к звену постоянного тока в случае генераторного режима работы электродвигателя
Тормозной резистор	Используется для рассеивания генераторной энергии электродвигателя, позволяет избежать повреждения конденсаторов в звене постоянного тока

## Автоматические выключатели и контакторы

### Автоматический выключатель NM8



### Контактор NC1



### Рекомендуемые модели

Мощность электродвигателя, кВт	Автоматические выключатели		Контакторы		Сечение кабеля, мм <sup>2</sup>
	Модель	Номинальный ток, А	Модель	Номинальный ток, А	
1,5	NB1-63 3P C6	6	NC1-09	6	2,5
2,2	NB1-63 3P C10	10	NC1-12	10	2,5
3,7	NB1-63 3P C16	16	NC1-18	16	4
5,5	NB1-63 3P C20	20	NC1-25	20	6
7,5	NB1-63 3P C25	25	NC1-25	25	6
11	NB1-63 3P C40	40	NC1-40	40	6
15	NB1-63 3P C50	50	NC1-50	50	6
18,5	NB1-63 3P C63	63	NC1-65	63	10
22	NB1-63 3P C63	63	NC1-65	63	16
30	NM8N-250EM/100/3	100	NC2-115	100	25
37	NM8N-250EM/160/3	125	NC2-150	125	25
45	NM8N-250EM/160/3	160	NC2-185	160	35
55	NM8N-250EM/160/3	160	NC2-185	160	50
75	NM8N-250EM/250/3	250	NC2-265	250	60
90	NM8N-250EM/250/3	250	NC2-265	250	70
110	NM8N-400EM/400/3	315	NC2-330	315	100
132	NM8N-400EM/400/3	400	NC2-400	400	150
160	NM8N-630EM/630/3	630	NC2-630	630	185
185	NM8N-630EM/630/3	630	NC2-630	630	185
200	NM8N-630EM/630/3	630	NC2-630	630	240
220	NM8N-630EM/630/3	630	NC2-630	630	150×2
245	NM8N-800EM/800/3	800	NC2-800	800	150×2
280	NM8N-800EM/800/3	800	NC2-800	800	185×2
315	NM8N-1600EM/1000/3	1000	Ex9C 1000	1000	250×2
355	NM8N-1600EM/1000/3	1000	Ex9C 1000	1000	325×2
400	NM8N-1600EM/1000/3	1000	Ex9C 1000	1000	325×2

**Входные дроссели переменного тока**  
 (400 В, коэффициент падения реактивного сопротивления 2 %)



**Габаритные размеры (мм)**



Рисунок А



Рисунок В

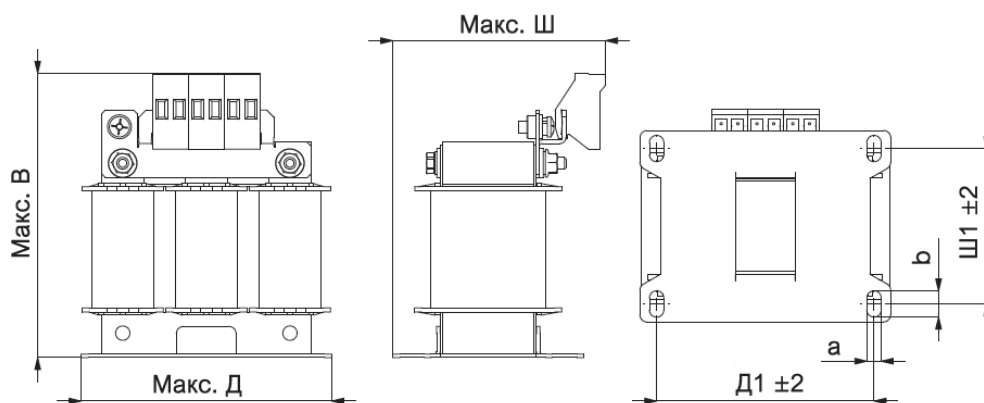

Рисунок В

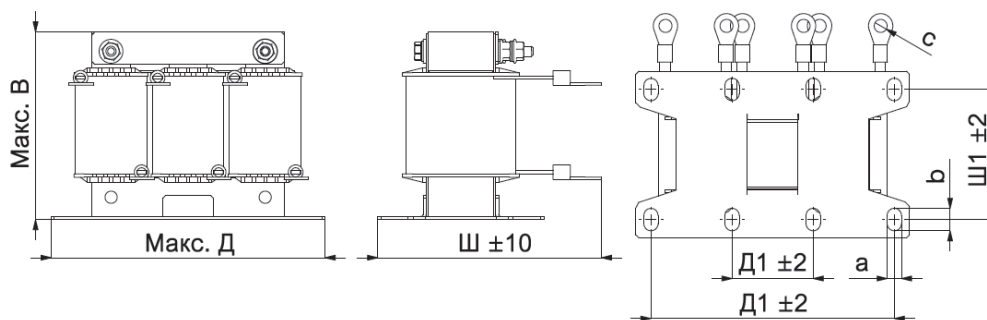

Рисунок D

## Рекомендуемые модели входных дросселей переменного тока

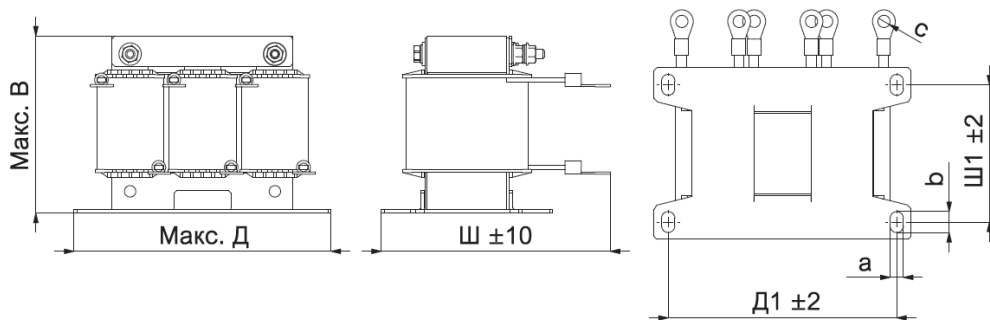
Мощность, кВт	Модель изделия CHINT	Ном. ток, А	Индуктивность, мГ	Рис.	Размер изделия								Материал электропроводки	Вес, кг
					Д	В	Ш	Д1	Ш1	а × б	Øс	А × е		
1,5	ACL-0005-EISC-2	5	2,8	А	110	125	95	91	65	7 × 11	/	/	Cu	2,5 кг
2,2	ACL-0007-EISC-2	7	2		110	125	95	91	65	7 × 11	/	/	Cu	2,5 кг
3,7	ACL-0010-EISC-2	10,5	1,4		110	125	95	91	65	7 × 11	/	/	Cu	2,5 кг
5,5	ACL-0015-EISCL-2	15	0,93	В	130	100	110	91	65	7 × 11	6,4	/	Cu	3,5 кг
7,5	ACL-0020-EISCL-2	20	0,7		130	100	110	91	65	7 × 11	6,4	/	Cu	3,5 кг
11	ACL-0030-EISCL-2	30	0,47		130	100	120	91	72	7 × 11	6,4	/	Cu	4,5 кг
15	ACL-0040-EISCL-2	40	0,35		130	100	120	91	72	7 × 11	6,4	/	Cu	4,5 кг
18,5	ACL-0040-EISCL-2	40	0,35		130	100	120	91	72	7 × 11	6,4	/	Cu	4,5 кг
22	ACL-0050-EISCL-2	50	0,28		140	120	120	91	72	7 × 11	6,4	/	Cu	5,5 кг
30	ACL-0060-EISCL-2	62	0,24		140	120	120	91	72	7 × 11	6,4	/	Cu	5,5 кг
37	ACL-0090-EISCL-2	92	0,16		165	130	150	120	92	7 × 11	8,4	/	Cu	8 кг
45	ACL-0090-EISCL-2	92	0,16		165	130	150	120	92	7 × 11	8,4	/	Cu	8 кг
55	ACL-0120-EISCL-2	120	0,12		165	130	150	120	92	7 × 11	8,4	/	Cu	8 кг
75	ACL-0150-EISCL-2	157	0,095		190	150	160	120	92	11 × 18	8,4	/	Cu	12 кг
90	ACL-0200-EISCL-2	200	0,07		225	170	160	120	92	11 × 18	8,4	/	Cu	14 кг
110	ACL-0250-EISH-2	256	0,056	С	245	235	165	182	96	11 × 18	11	25 × 5	Сплав Cu/Al	20 кг
132	ACL-0250-EISH-2	256	0,056		245	235	165	182	96	11 × 18	11	25 × 5	Сплав Cu/Al	20 кг
160	ACL-0330-EISH-2	330	0,042		245	235	165	182	96	11 × 18	11	25 × 5	Сплав Cu/Al	20 кг
185	ACL-0390-EISH-2	390	0,036	D	280	270	175	214	110	11 × 18	11	30 × 5	Сплав Cu/Al	29 кг
200	ACL-0390-EISH-2	390	0,036		280	270	175	214	110	11 × 18	11	30 × 5	Сплав Cu/Al	29 кг
220	ACL-0490-EISH-2	490	0,028		290	275	190	214	110	11 × 18	11	30 × 8	Сплав Cu/Al	31 кг
245	ACL-0490-EISH-2	490	0,028		290	275	190	214	110	11 × 18	11	30 × 8	Сплав Cu/Al	31 кг
280	ACL-0600-EISH-2	600	0,023		320	290	200	243	112	12 × 20	13	40 × 8	Сплав Cu/Al	38 кг
315	ACL-0600-EISH-2	600	0,023		320	290	200	243	112	12 × 20	13	40 × 8	Сплав Cu/Al	38 кг
355	ACL-0800-EISH-2	800	0,017		320	330	245	243	132	12 × 20	13	40 × 12	Сплав Cu/Al	54 кг
400	ACL-0800-EISH-2	800	0,017		320	330	245	243	132	12 × 20	13	40 × 12	Сплав Cu/Al	54 кг
450	ACL-1000-EISH-2	1000	0,014		320	330	245	243	132	12 × 20	13	40 × 12	Сплав Cu/Al	54 кг

## Структура условного обозначения входного дросселя переменного тока

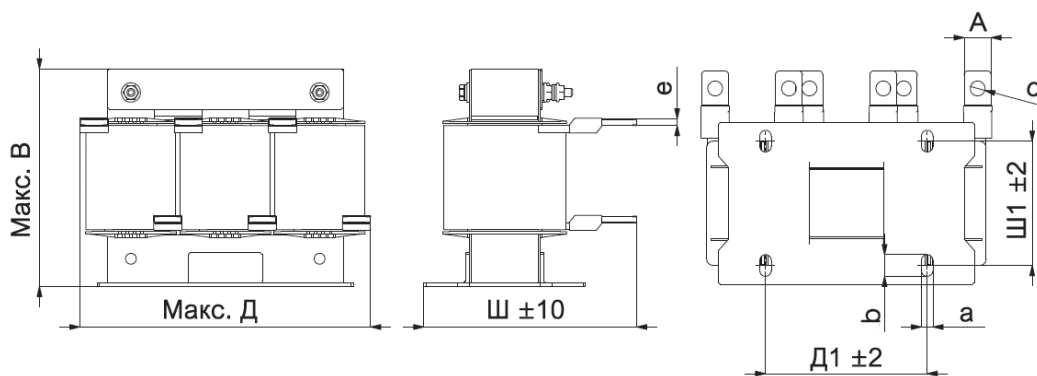
**ACL -0120 -EISCL -2**

Входной дроссель переменного тока

Номинальный ток: 20А

Конструкция (код\*)

\* См. расшифровку ниже

Отношение падения реактивного сопротивления (2 %)

Код	Сердечник
EI	EI
EE	2 детали E вставлены одна в другую
CT	CT
UI	UI
CD	CD
ED	ED

Код	Монтаж
S	Вертикальное положение 3-Р
G	Горизонтальное положение 3-Р
D	Вертикальное положение 1-Р
W	Горизонтальное положение 1-Р

Код	Материал
C	Дроссель из чистой меди
H	Дроссель из сплава Cu/Al
A	Дроссель из чистого алюминия

Код	Охлаждение
W	Дроссель с водяным охлаждением
L	Дроссель вертикальной установки

## Дроссели звена постоянного тока

(400 В, коэффициент падения реактивного сопротивления 4 %)



### Габаритные размеры (мм)



Рисунок А



Рисунок В

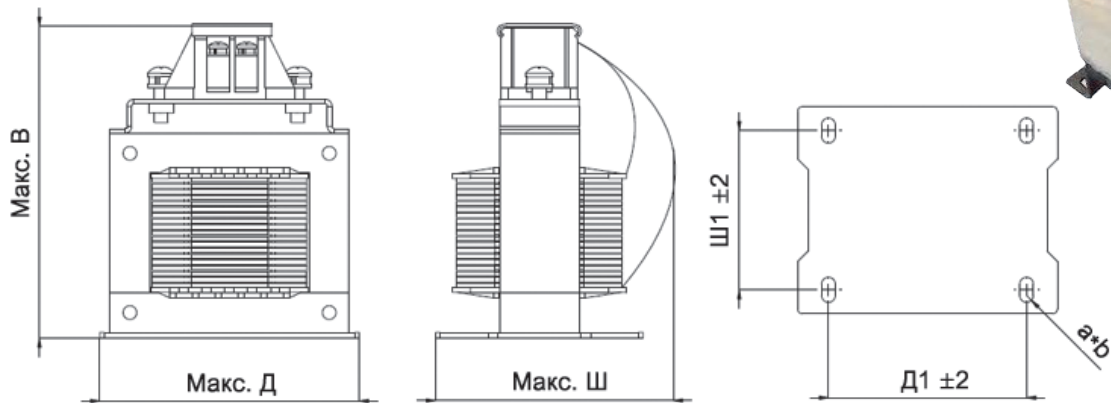

Рисунок В

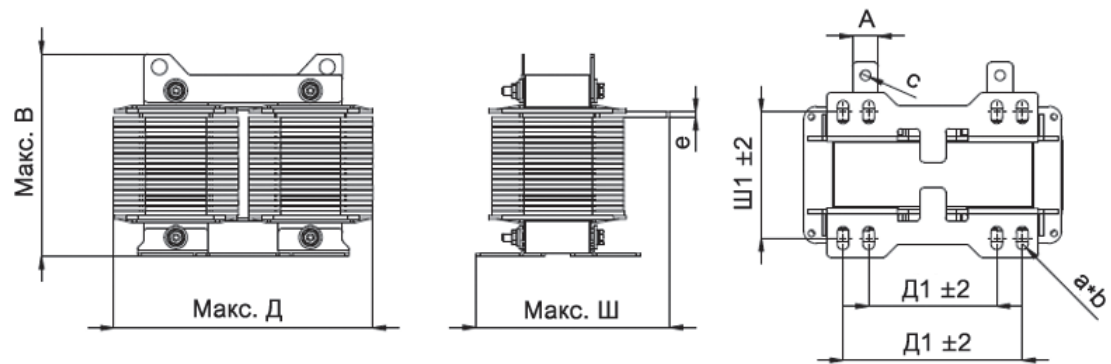

Рисунок D

## Рекомендуемые модели дросселей звена постоянного тока

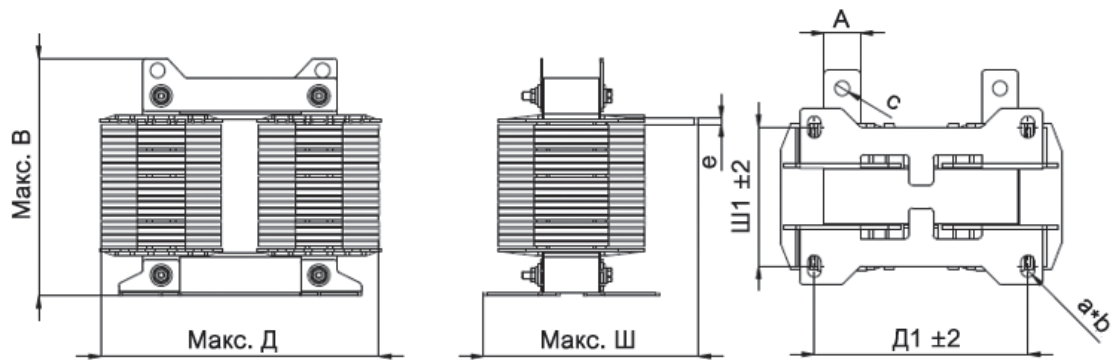
Мощность, кВт	Модель изделия CHINT	Ном. ток, А	Реактивное сопротивление, мГ	Рис.	Размер изделия								Материал электропроводки	Вес, кг
					Д	В	Ш	Д1	Ш1	а × б	Øс	А × е		
22 кВт	DCL-0050-EIDHL-4	53	0,95	А	120	145	120	90	85	7 × 11	/	/	Сплав Cu/Al	4,5
30 кВт	DCL-0078-EIDHL-4	78	0,6		125	160	130	100	100	7 × 11	/	/	Сплав Cu/Al	5,5
37 кВт	DCL-0095-EIDHL-4	95	0,48		125	165	140	100	100	7 × 11	/	/	Сплав Cu/Al	6,5
45 кВт	DCL-0115-EIDHL-4	115	0,36		125	165	140	100	100	7 × 11	/	/	Сплав Cu/Al	7
55 кВт	DCL-0160-EIDHL-4	160	0,28	В	170	135	205	140	120	11 × 18	11	20 × 5	Сплав Cu/Al	11
75 кВт	DCL-0180-EIDHL-4	180	0,24		170	135	205	140	120	11 × 18	11	20 × 5	Сплав Cu/Al	11
90 кВт	DCL-0250-EIDHL-4	262	0,2		170	135	210	140	120	11 × 18	11	20 × 5	Сплав Cu/Al	12
110 кВт	DCL-0250-EIDHL-4	262	0,2		170	135	210	140	120	11 × 18	11	20 × 5	Сплав Cu/Al	12
132 кВт	DCL-0340-UIDHL-4	340	0,15	С	215	205	210	140	120	11 × 18	11	30 × 5	Сплав Cu/Al	14
160 кВт	DCL-0460-UIDH-4	477	0,09	D	210	280	200	175	125	11 × 18	11	30 × 6	Сплав Cu/Al	23
185 кВт	DCL-0460-UIDH-4	477	0,09		210	280	200	175	125	11 × 18	11	30 × 6	Сплав Cu/Al	23
200 кВт	DCL-0460-UIDH-4	477	0,09		210	280	200	175	125	11 × 18	11	30 × 6	Сплав Cu/Al	23
220 кВт	DCL-0650-UIDH-4	667	0,07		210	355	205	175	125	11 × 18	11	30 × 8	Сплав Cu/Al	37
245 кВт	DCL-0650-UIDH-4	667	0,07		210	355	205	175	125	11 × 18	11	30 × 8	Сплав Cu/Al	37
280 кВт	DCL-0650-UIDH-4	667	0,07		210	355	205	175	125	11 × 18	11	30 × 8	Сплав Cu/Al	37

## Структура условного обозначения дросселя звена постоянного тока

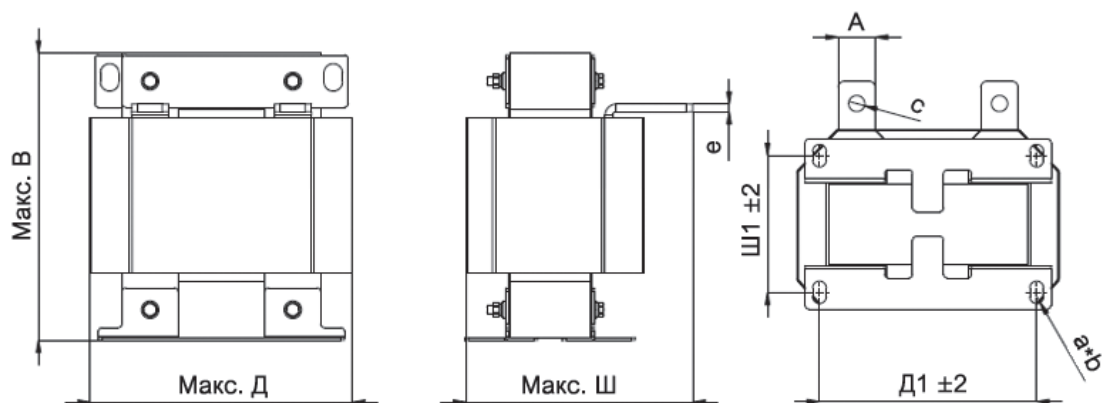
**DCL -0095 -EIDHL -4**

Дроссель звена постоянного тока

Номинальный ток: 95А

Конструкция (код\*)

\* См. расшифровку ниже

Коэффициент падения реактивного сопротивления (4 %)

Код	Сердечник
EI	EI
EE	2 детали E вставлены одна в другую
CT	CT
UI	UI
CD	CD
ED	ED

Код	Монтаж
D	Вертикальное положение 1-Р
W	Горизонтальное положение 1-Р

Код	Материал
С	Дроссель из чистой меди
Н	Дроссель из сплава Cu/Al
А	Дроссель из чистого алюминия

Код	Охлаждение
W	Дроссель с водяным охлаждением
L	Дроссель вертикальной установки

**Выходные дроссели переменного тока**  
 (400 В, коэффициент падения реактивного сопротивления 1 %)



**Габаритные размеры (мм)**



Рисунок А



Рисунок В

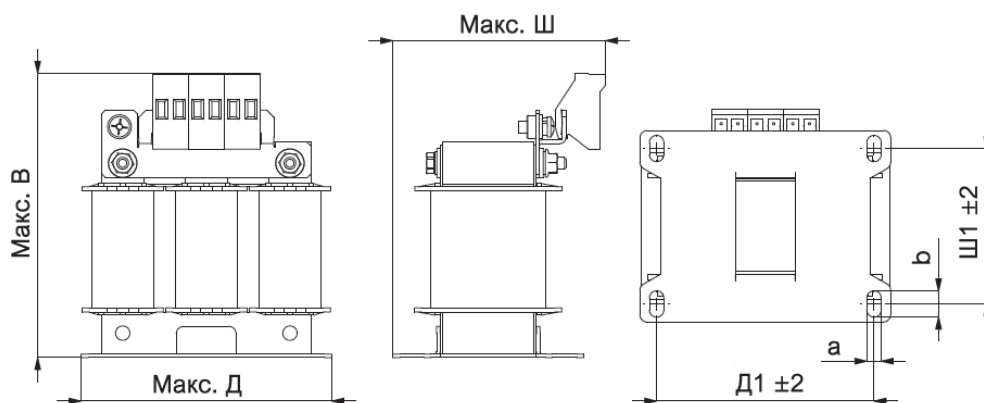

Рисунок В

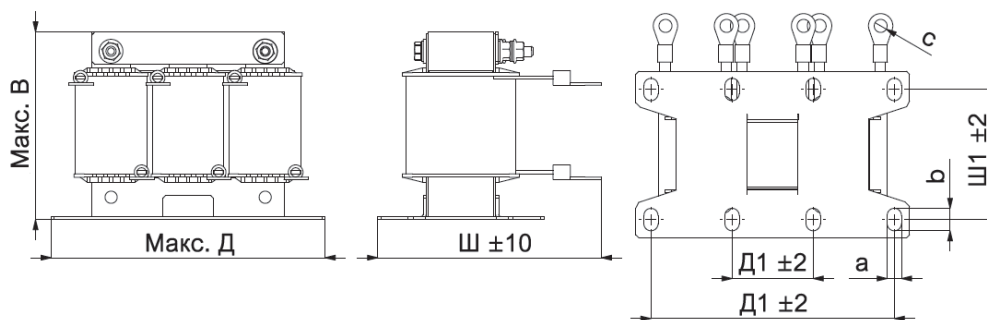

Рисунок D

## Рекомендуемые модели выходных дросселей переменного тока

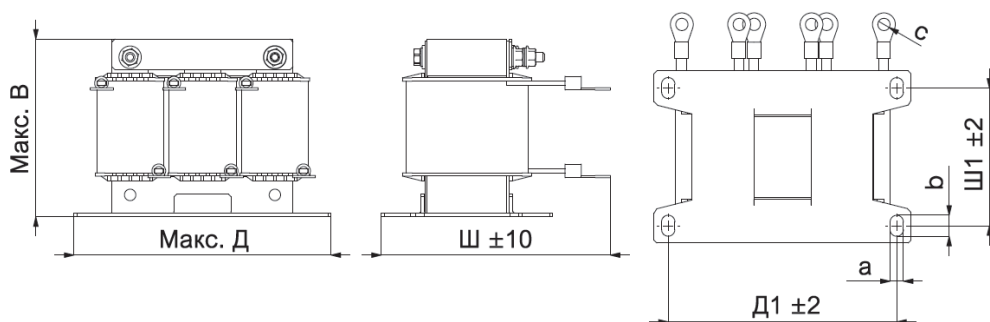
Мощность, кВт	Модель изделия CHINT	Ном. ток, А	Индуктивность, мГ	Рис.	Размер изделия								Материал электропроводки	Вес, кг
					Д	В	Ш	Д1	Ш1	а × б	Øс	А × е		
1,5	OCL-0005-EISC-1	3,7	1,4	A	110	125	95	91	65	7 × 11	/	/	Cu	2,5 кг
2,2	OCL-0005-EISC-1	5,1	1,4		110	125	95	91	65	7 × 11	/	/	Cu	2,5 кг
3,7	OCL-0010-EISC-1	10	0,7		110	125	95	91	65	7 × 11	/	/	Cu	2,5 кг
5,5	OCL-0015-EISCL-1	12,2	0,47		125	100	110	91	65	7 × 11	6,4	/	Cu	3 кг
7,5	OCL-0015-EISCL-1	15	0,47		125	100	110	91	65	7 × 11	6,4	/	Cu	3 кг
11	OCL-0030-EISCL-1	24	0,23	B	125	100	120	91	72	7 × 11	6,4	/	Cu	4 кг
15	OCL-0030-EISCL-1	30	0,23		125	100	120	91	72	7 × 11	6,4	/	Cu	4 кг
18,5	OCL-0040-EISCL-1	40	0,18		125	100	120	91	72	7 × 11	6,4	/	Cu	4 кг
22	OCL-0050-EISCL-1	50	0,14		140	120	120	91	72	7 × 11	6,4	/	Cu	5,5 кг
30	OCL-0060-EISCL-1	60	0,12		140	120	120	91	72	7 × 11	6,4	/	Cu	5,5 кг
37	OCL-0080-EISCL-1	80	0,087		165	130	150	120	92	7 × 11	8,4	/	Cu	8 кг
45	OCL-0090-EISCL-1	91	0,078		165	130	150	120	92	7 × 11	8,4	/	Cu	8 кг
55	OCL-0120-EISCL-1	120	0,058		165	130	150	120	92	7 × 11	8,4	/	Cu	8 кг
75	OCL-0150-EISCL-1	150	0,047		190	150	160	120	92	11 × 18	8,4	/	Cu	12 кг
90	OCL-0200-EISCL-1	176	0,035		225	170	160	120	92	11 × 18	8,4	/	Cu	14 кг
110	OCL-0200-EISCL-1	210	0,035	225	170	160	120	92	11 × 18	8,4	/	Cu	14 кг	
132	OCL-0250-EISH-1	253	0,028	C	245	235	165	182	96	11 × 18	11	25 × 5	Сплав Cu/Al	20 кг
160	OCL-0330-EISH-1	340	0,021		245	235	165	182	96	11 × 18	11	25 × 5	Сплав Cu/Al	20 кг
185	OCL-0330-EISH-1	340	0,021		245	235	165	182	96	11 × 18	11	25 × 5	Сплав Cu/Al	20 кг
200	OCL-0390-EISH-1	390	0,018	D	280	270	175	214	110	11 × 18	11	30 × 5	Сплав Cu/Al	29 кг
220	OCL-0490-EISH-1	490	0,014		290	275	190	214	110	11 × 18	11	30 × 8	Сплав Cu/Al	31 кг
245	OCL-0490-EISH-1	490	0,014		290	275	190	214	110	11 × 18	11	30 × 8	Сплав Cu/Al	31 кг
280	OCL-0530-EISH-1	530	0,013		290	275	190	214	110	11 × 18	11	30 × 8	Сплав Cu/Al	31 кг
315	OCL-0600-EISH-1	600	0,012		320	290	200	243	112	12 × 20	13	40 × 8	Сплав Cu/Al	38 кг
355	OCL-0660-EISH-1	660	0,011		320	290	200	243	112	12 × 20	13	40 × 8	Сплав Cu/Al	38 кг
400	OCL-1000-EISH-1	1000	0,007		320	330	245	243	132	12 × 20	13	40 × 12	Сплав Cu/Al	54 кг
450	OCL-1000-EISH-1	1000	0,007		320	330	245	243	132	12 × 20	13	40 × 12	Сплав Cu/Al	54 кг

## Структура условного обозначения выходного дросселя переменного тока

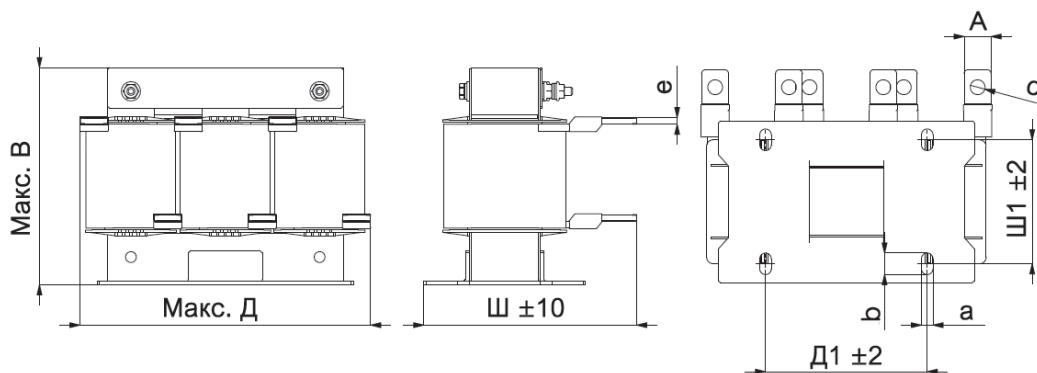
OCL -0060 -EISCL - 1

Выходной дроссель переменного тока

Номинальный ток: 60А

Конструкция (код\*)

\* См. расшифровку ниже

Отношение падения реактивного напряжения к ЭДС (1 %)

Код	Сердечник
EI	EI
EE	2 детали E вставлены одна в другую
CT	CT
UI	UI
CD	CD
ED	ED

Код	Монтаж
S	Вертикальное положение 3-Р
G	Горизонтальное положение 3-Р
D	Вертикальное положение 1-Р
W	Горизонтальное положение 1-Р

Код	Материал
C	Дроссель из чистой меди
H	Дроссель из сплава Cu/Al
A	Дроссель из чистого алюминия

Код	Охлаждение
W	Дроссель с водяным охлаждением
L	Дроссель вертикальной установки







## Россия

ООО «Чинт Электрик»  
Москва, Автозаводская, 23А, к2  
Бизнес-центр «Парк Легенд»  
Тел.: +7 (800) 222-61-41  
Тел.: +7 (495) 540-61-41  
E-mail: [info@chint.ru](mailto:info@chint.ru)  
[www.chint.ru](http://www.chint.ru)  
[t.me/chintrussia](https://t.me/chintrussia)  
[vk.com/chintrussia](https://vk.com/chintrussia)



[chint.ru](http://chint.ru)



[chintrussia](https://t.me/chintrussia)

---

© Все права защищены компанией CHINT

Информация и характеристики, указанные в этом документе, могут быть изменены производителем без предварительного уведомления пользователей.  
Актуальная информация по оборудованию представлена на сайте [www.chint.ru](http://www.chint.ru).